









# NOTICE D'INSTRUCTIONS

# PERFECT 1

## SCIE À ONGLET



## SOMMAIRE

<b>1.</b>	<b>INTRODUCTION.....</b>	<b>3</b>
<b>2.</b>	<b>PICTOGRAMMES.....</b>	<b>3</b>
2.1.	PICTOGRAMMES PRESENTS DANS CETTE NOTICE D'INSTRUCTIONS.....	3
<b>3.</b>	<b>SECURITE .....</b>	<b>4</b>
3.1.	PRESCRIPTIONS GENERALES DE SECURITE .....	4
3.2.	PRESCRIPTIONS PARTICULIERES DE SECURITE .....	5
<b>4.</b>	<b>DESCRIPTIF ET FONCTIONNEMENT .....</b>	<b>6</b>
4.1.	APPLICATION PREVUE DU MATERIEL.....	6
4.2.	CARACTERISTIQUES .....	6
4.3.	CONSOMMABLES.....	6
4.4.	DESCRIPTIF MATERIEL.....	7
<b>5.</b>	<b>INSTALLATION .....</b>	<b>8</b>
5.1.	 CONDITIONNEMENT .....	8
5.2.	 MANUTENTION ET TRANSPORT .....	8
5.3.	 MONTAGE .....	8
5.4.	 ESSAI ET EXAMEN INITIAL AVANT LA PREMIERE UTILISATION .....	9
<b>6.</b>	<b>UTILISATION.....</b>	<b>10</b>
6.1.	 REGLAGES.....	10
6.2.	 COUPES.....	12
<b>7.</b>	<b>MAINTENANCE .....</b>	<b>13</b>
7.1.	 ENTRETIEN.....	13
7.2.	 MONTAGE/DEMONTAGE D'UNE LAME .....	13
<b>8.</b>	<b>PIECES DE RECHANGE.....</b>	<b>14</b>
<b>9.</b>	<b>GARANTIE .....</b>	<b>15</b>

## 1. INTRODUCTION



**Pour des raisons de sécurité, lire cette notice d'instructions attentivement avant d'utiliser ce matériel. Toutes non-observations des instructions causeront des dommages aux personnes et/ou au matériel.**

Cette notice d'instructions est destinée à l'opérateur.

Cette notice d'instructions est une partie importante de votre équipement. Elle donne des règles et des guides qui vous aideront à utiliser ce matériel sûrement et efficacement. Vous devez vous familiariser avec les fonctions et le fonctionnement en lisant attentivement cette notice d'instructions. Pour votre sécurité, il est en particulier très important que vous lisiez et observiez toutes les recommandations sur le matériel et dans cette notice d'instructions.

Ces recommandations doivent être strictement suivies à tout moment lors de l'emploi et de l'entretien du matériel. Un manquement au suivi des guides et avertissements de sécurité de la notice d'instructions et sur le matériel et/ou une utilisation différente de celle préconisée dans la notice d'instructions peut entraîner une défaillance du matériel et/ou des blessures.

Veillez conserver cette notice d'instructions avec le matériel ou dans un endroit facilement accessible à tout moment pour vous y référer ultérieurement. Assurez-vous que tout le personnel impliqué dans l'utilisation de ce

matériel peut la consulter périodiquement. Si la notice d'instructions vient à être perdue ou endommagée, veuillez nous consulter ou consulter votre revendeur afin d'en obtenir une nouvelle copie.

Utiliser toujours des composants et pièces MECABOIS. Le remplacement de composants ou de pièces autres que MECABOIS peut entraîner une détérioration du matériel et mettre l'opérateur en danger.

Cette notice décrit les consignes de sécurité à appliquer par l'utilisateur. Il est de la responsabilité de l'employeur ou de l'utilisateur, suivant l'article L.4122-1 du code du travail, de prendre soin de sa santé et de sa sécurité et de celles des autres personnes concernées par ces actes ou omissions, conformément, en particulier, aux instructions qui lui sont données.

L'employeur doit réaliser une évaluation des risques particuliers liés à son activité, doit former les travailleurs à la machine et à la prévention de ces risques, et informe de manière appropriée les travailleurs chargés de l'utilisation ou de la maintenance des équipements de travail, des instructions ou consignes les concernant.

## 2. PICTOGRAMMES

### 2.1. PICTOGRAMMES PRESENTS DANS CETTE NOTICE D'INSTRUCTIONS



Danger direct pour les personnes et dommages du matériel



Dommages possibles du matériel ou de son environnement



Note

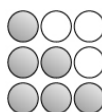

Niveau de capacité technique : opérateur, utilisateur

Niveau de capacité technique : régleur, entretien

Niveau de capacité technique : agent de maintenance



Pour les opérations de changement d'outil et de nettoyage, port de gants de protection

### 3. SECURITE

#### 3.1. PRESCRIPTIONS GENERALES DE SECURITE



**Pour réduire les risques de choc mécanique et de blessure des personnes lors de l'utilisation des outils, respecter les prescriptions de sécurité de base.**

Cette notice d'instructions ne prend en compte que les comportements raisonnablement prévisibles.

Nos matériels sont conçus et réalisés en considérant toujours la sécurité de l'opérateur.

Nous déclinons toute responsabilité pour tout dommage dû à l'inexpérience, à une utilisation incorrecte du matériel et/ou à son endommagement et/ou au non-respect des instructions et règles de sécurité contenues dans cette notice d'instructions.

En règle générale, les accidents surviennent toujours à la suite d'une mauvaise utilisation ou d'une absence de lecture de la notice d'instructions.

Nous vous rappelons que toute modification du matériel entraînera un désengagement de notre part.

Vérifier la présence, l'état et le fonctionnement de toutes les protections avant de débiter le travail.

S'assurer que les pièces mobiles fonctionnent correctement, qu'il n'y a pas d'éléments endommagés et que le matériel fonctionne parfaitement pendant son utilisation.

Seul le personnel compétent et autorisé est autorisé à réparer ou remplacer les pièces endommagées.

Conserver une zone de travail propre et ordonnée.

Veiller à ce que toute la zone de travail soit visible de la position de travail.

Des aires de travail et des établis encombrés sont une source potentielle de blessures.

Positionner le matériel dans une zone de travail suffisamment éclairée.

Ne laisser personne, particulièrement les enfants ou des animaux, non autorisés dans la zone de travail, toucher les outils et les garder éloignés de la zone de travail.



Ne pas forcer les petits outils pour réaliser le travail correspondant à un outil plus gros.

Ne pas utiliser les outils pour des travaux pour lesquels ils ne sont pas prévus.



Ne pas présumer de ses forces.

Toujours garder une position stable et un bon équilibre.

Surveiller ce que l'on fait, faire preuve de bon sens et ne pas utiliser le matériel en état de fatigue.

Toujours utiliser les deux mains pour utiliser ce matériel.

L'utilisation de tout accessoire, autre que ceux décrits dans la notice d'instructions, peut présenter un risque de blessures des personnes.

L'utilisateur est responsable de son matériel et s'assure que :

- La scie à onglet est utilisée par des personnes ayant eu connaissance des instructions et autorisées à le faire.
- Les règles de sécurité ont bien été respectées.
- Les utilisateurs soient informés des règles de sécurité.
- Les utilisateurs ont lu et compris la notice d'instructions.
- Les responsabilités pour les opérations de maintenance et d'éventuelles réparations ont bien été assignées et observées.
- Les défauts ou dysfonctionnements ont été immédiatement notifiés à un réparateur agréé ou auprès de votre revendeur.
- La scie à onglet doit être utilisée dans les domaines d'application décrits dans cette notice.
- Toute utilisation autre que celle indiquée sur la présente notice d'instructions peut constituer un danger.
- Aucune modification et/ou reconversion ne doit être effectuée.

MECABOIS décline toute responsabilité pour des dommages causés aux personnes, animaux ou objets par suite de non-respect des instructions et règles de sécurité contenues dans cette notice d'instructions.

### 3.2. PRESCRIPTIONS PARTICULIERES DE SECURITE



Ne pas placer les doigts trop près de la lame de coupe.



Nettoyer régulièrement la scie à onglet (déchets de coupe, poussières, ...).



Ne pas transporter ou déplacer le matériel en le tenant par la monture de la scie. Le prendre sur les côtés sous la table de coupe.



La scie à onglet doit être fixée sur un établi avec un serre-joint.

Avant utilisation, le matériel doit être monté correctement dans son ensemble.

S'assurer que toutes les pièces mobiles peuvent bouger sans obstruction.

Eloigner les mains de toutes les parties en mouvement.

S'assurer que la scie à onglet est installée sur une surface plate, qu'elle est en position stable, immobilisée, sans obstacles et bien éclairée.

S'assurer toujours que la pièce de travail est bien soutenue.

Vérifier que toutes les vis de fixation sont bien serrées.

Cet outil doit être utilisé uniquement pour son utilisation initiale. Toute utilisation autre que celles mentionnées dans cette notice sera considérée comme un cas de mauvaise utilisation.

Ne pas utiliser de mors de serrage endommagés ou déformés.

Dans tous les cas, rester concentré sur le travail.

Ne pas ajouter d'accessoires supplémentaires en vue d'opérations pour lesquelles ils ne sont pas conçus.

L'utilisation d'un accessoire inapproprié est synonyme de risques d'accidents.

Pour le sciage, aucune pression n'est nécessaire sur la monture de scie.

Attention à ne pas coincer les doigts avec la monture de la scie.

Les arêtes de coupe sont parfois vives : attention aux risques de coupures.

Porter des gants pour la manipulation et la coupe.

Ne pas toucher la lame en mouvement.

Ne pas monter autre chose à la place d'une lame.

Ne pas utiliser de lames endommagées.

Utiliser uniquement des lames recommandées MECABOIS.

Maintenir toujours les mors propres.

Nettoyer régulièrement le matériel.

Graisser légèrement les parties coulissantes.

Vérifier que les parties mobiles soient bloquées, lors du déplacement de la scie à onglet.

Lors du transport de la scie à onglet, la prendre sur les côtés sous la table de coupe.

Stocker le matériel dans un endroit sec et hors de portée des enfants.



Les accidents sont généralement la conséquence de :

- Désordre : les accessoires, s'ils existent, ne sont pas rangés et l'opérateur ne les trouvant pas, s'en passe.
- Un mode opératoire inapproprié ou dangereux.
- Une formation, un apprentissage, et/ou une expérience insuffisante des opérateurs pour l'utilisation du matériel.
- Des vêtements non ajustés, l'absence de protections individuelles pour certains travaux.

## 4. DESCRIPTIF ET FONCTIONNEMENT

### 4.1. APPLICATION PREVUE DU MATERIEL

La scie à onglet modèle Perfect 1 est destinée aux opérations de coupes manuelles pour du bois, du plastique, de métaux ferreux et de l'aluminium avec une grande précision.

Dans de bonnes conditions d'utilisation et de maintenance, la sécurité du fonctionnement et le travail sont garantis pour plusieurs années.

Pour ce faire, explorer le matériel dans ses différentes fonctions.

### 4.2. CARACTERISTIQUES

- Coupe précise des baguettes, moulures, lambris, cornières...
- Coupe à gauche et à droite
- 5 présélections d'angles de coupe
- Tension importante de la lame pour des coupes parfaitement droites
- Socle en acier avec 4 patins en caoutchouc apportant une grande stabilité
- Souplesse et précision de coupe grâce à l'archet de lame suspendu
- Guidage de l'archet sur coussinets
- Blocage de la lame en hauteur pour la mise en place de la pièce à scier
- Mors intégrés à la table pour une plus grande précision
- Livrée avec lame universelle denture trempée pour bois, aluminium et plastique

Largeur de coupe à 90° (mm)	Hauteur de coupe (mm)	Largeur de coupe à 45° (mm)	Longueur de table (mm)	Angles de coupe (°)	Dimensions de lame (mm)	Référence
125	100	75	300	90 - 45 - 36 - 30 - 22,5	420 x 40	800040

### 4.3. CONSOMMABLES

Lames de scie à onglet pour Perfect 1



Applications	Longueur totale (mm)	Hauteur (mm)	Pas (dents/pouce)	Référence
bois, aluminium, plastique	420	40	14	800042
bois, denture fine	420	40	32	800045
aluminium, plastique	420	40	22	800044
métaux ferreux	420	40	24	800046

4.4. DESCRIPTIF MATERIEL

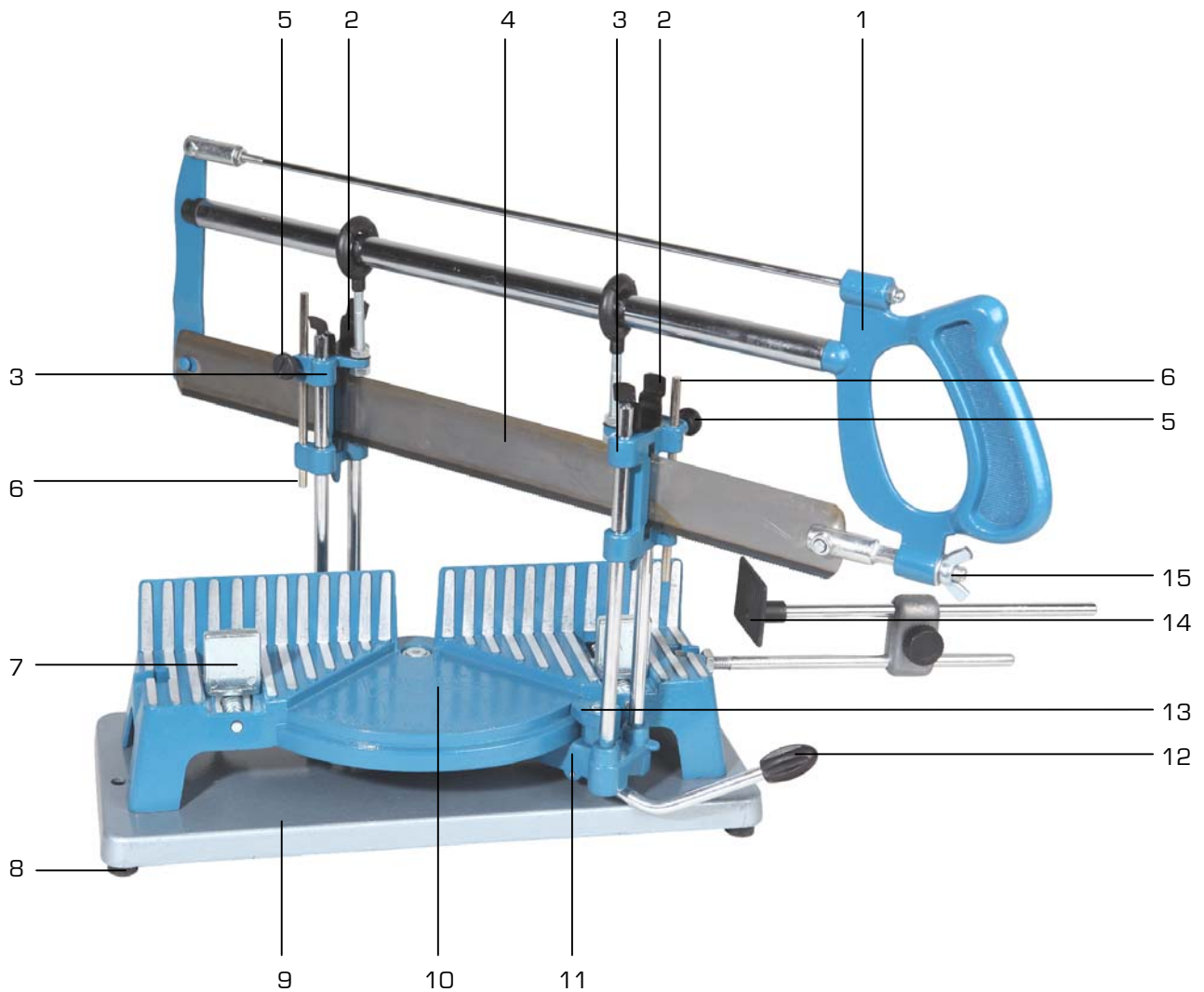

Figure 1

- 1. Poignée de montage
- 2. Ressorts à lame
- 3. Coulisseaux
- 4. Lame
- 5. Boutons de réglage des butées de profondeurs
- 6. Butées de profondeurs
- 7. Mors de serrage
- 8. Patins antidérapants

- 9. Socle
- 10. Table de coupe
- 11. Guide d'angle pivotant
- 12. Levier de réglage d'angle
- 13. Repère d'angle
- 14. Butée de coupe
- 15. Vis papillon tendeur de lame



## 5. INSTALLATION

### 5.1. ○○○ CONDITIONNEMENT



**Un petit sac anti-humidité peut se trouver dans l'emballage. Ne pas le laisser à la portée des enfants et le jeter.**

La scie à onglet Perfect 1 est conditionnée dans un emballage en carton, facilitant la manutention et le stockage.

Lors du déballage, sortir chaque élément, vérifier l'état général puis procéder au montage.

Conserver la notice d'instructions pour y faire référence ultérieurement.

Si le produit ne vous semble pas correct ou si des éléments sont cassés ou manquants, contacter votre vendeur.

### 5.2. ○○○ MANUTENTION ET TRANSPORT

Compte tenu du poids et des dimensions du matériel, la manutention et la mise en place peuvent s'effectuer avec une seule personne.

### 5.3. ○○○ MONTAGE

1. Assembler le guide d'angle pivotant (11 fig.1) avec la table de coupe (10 fig.1) en insérant la tige du guide d'angle (A) dans le trou prévu en dessous de la table de coupe.

✓ Passer la partie graduée de la table de coupe sous le repère d'angle du guide d'angle (13 fig.1).

2. Serrer la vis de la tige du guide d'angle (B) (juste ce qu'il faut pour faire pivoter correctement le guide d'angle).

3. Mettre les quatre patins antidérapants (C) aux emplacements prévus sous le socle (9 fig.1).

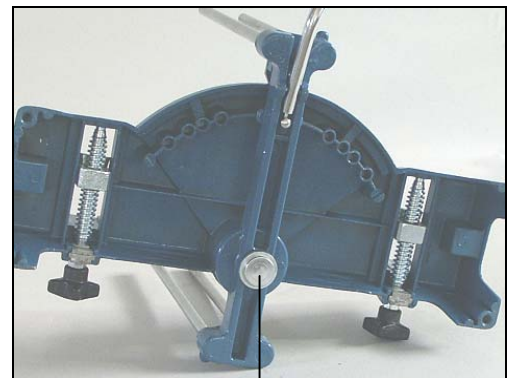

A



B

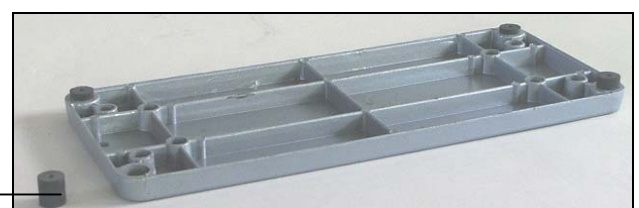

C



4. Fixer la table de coupe (10 fig.1) sur le socle (9 fig.1) à l'aide des quatre vis type BTR se trouvant fixées sous les quatre pieds de la table de coupe (D).



5. Mettre en place la monture de la scie (1 fig.1) en insérant les coulisseaux dans les quatre tiges du guide d'angle (11 fig.1).

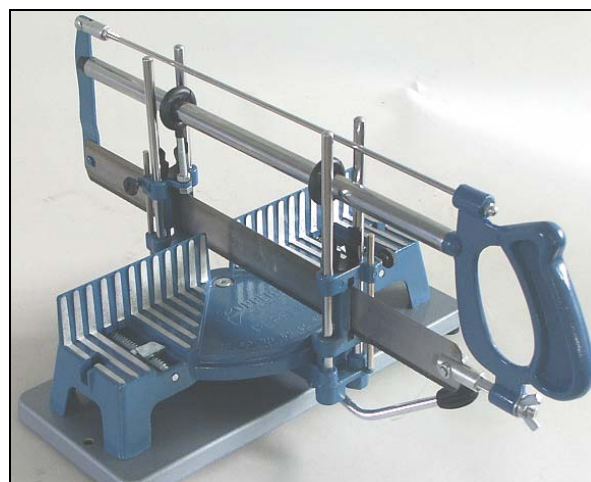

6. Emboîter les deux mors de serrage (E) dans les plaques en forme de queue d'aronde placées sur les vis sans fin de la table de coupe (10 fig.1).
7. Insérer l'écrou de la butée de coupe (14 fig.1) dans l'encoche de la table de coupe (10 fig.1) et serrer le contre-écrou (F).

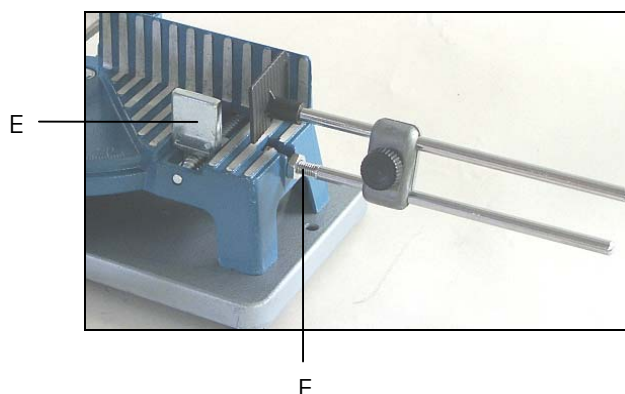

#### 5.4. ○○○ ESSAI ET EXAMEN INITIAL AVANT LA PREMIERE UTILISATION

- Vérifier que les pièces mobiles fonctionnent correctement, qu'il n'y a pas d'éléments endommagés.
- Vérifier l'état de la lame.
- Vérifier que la scie à onglet est bien positionnée et stable.
- Vérifier que le matériel fonctionne parfaitement à vide.

## 6. UTILISATION



Respecter les prescriptions particulières de sécurité pour la scie à onglet.



La coupe manuelle doit être toujours effectuée avec beaucoup de précautions, risque de contact avec la lame (pincement, coupure ou écrasement).



Ne pas exercer une pression excessive sur l'outil. La performance de coupe n'est pas améliorée par une grande pression sur l'outil, mais la durée de vie de l'outil et du matériel sera réduite.



Port de gants de protection.

### 6.1. ○○○ REGLAGES

#### Coupes d'angles

La scie à onglet permet d'exécuter des coupes à 90°, 45°, 36°, 30°, 22,5° et à des angles intermédiaires :

1. Desserrer la vis du repère d'angle (A).
2. Lever le levier de réglage d'angle (B).
3. Tourner le guide d'angle à l'angle de coupe souhaité.
4. Resserrer la vis du repère d'angle (A).

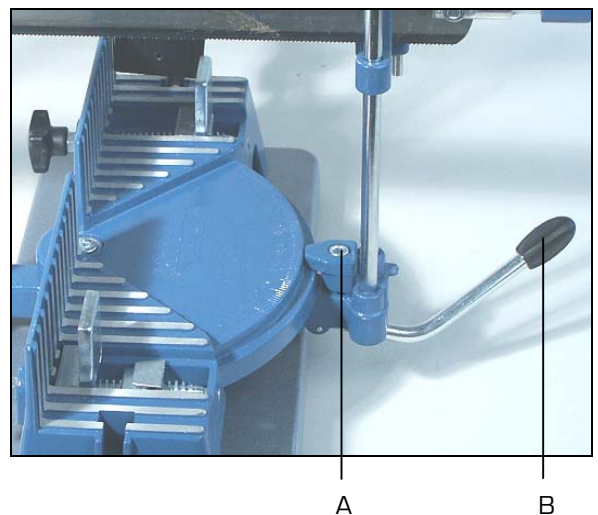

Serrer fermement la vis du repère d'angle afin d'éviter que le guide d'angle ne change de position pendant la coupe.

#### Mors de serrage

La scie à onglet est équipée de deux mors de serrage de pièce à scier (C), incorporés de chaque côté de la table :

- Ces mors se déplacent sur une vis sans fin à l'aide de poignées (D) et sont escamotables.

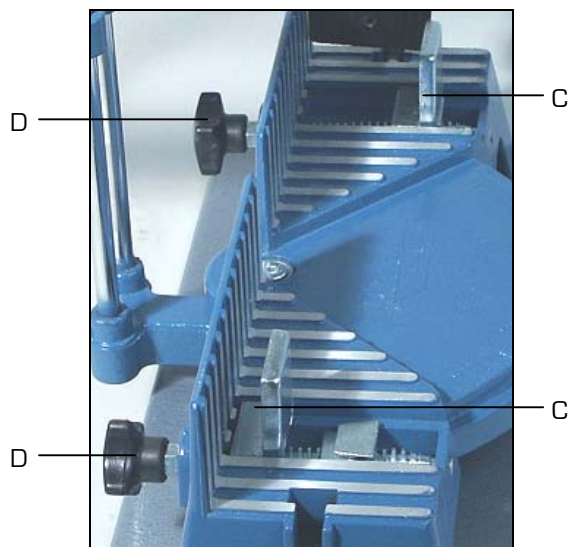

S'assurer que la pièce à couper est solidement bloquée dans les mors, afin d'éviter qu'elle ne change de position pendant la coupe.

### Tension de la lame

La lame doit avoir une tension suffisante pour réaliser des coupes dans de bonnes conditions :

- Serrer ou desserrer, selon nécessité, la vis papillon (E).

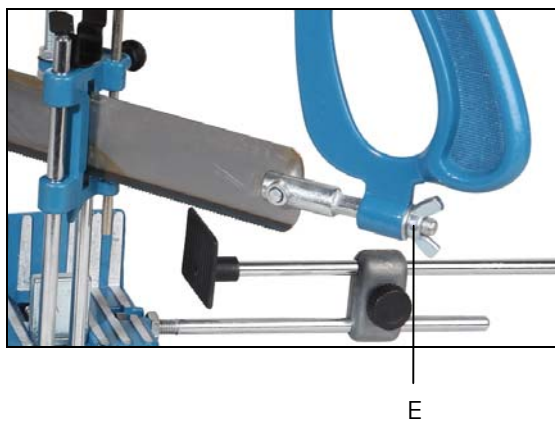

Utiliser des lames d'origine MECABOIS pour garantir une tension de lame correcte.

### Butée de coupe

La longueur de la pièce à couper peut être réglée au moyen de la butée de coupe fixer à gauche ou à droite de la table de coupe de la scie :

1. Choisir la longueur de coupe désirée avec la barre (F).
2. Poser la pièce à couper sur la table de coupe de façon que son extrémité touche la came de butée (G), puis serrer la molette de réglage (H).
3. Bloquer la pièce à couper à l'aide des mors.
4. Vérifier la longueur de la pièce.

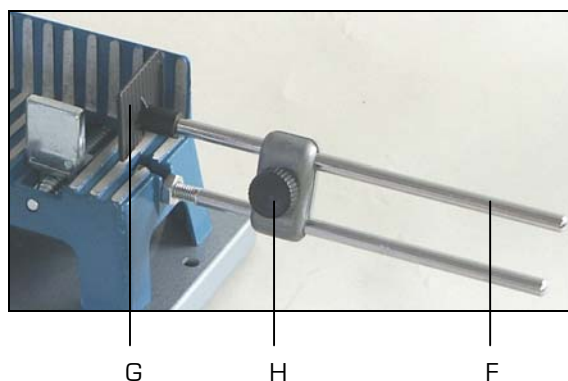

### Butées de profondeurs

Il est possible de régler la hauteur de coupe à l'aide des butées de profondeurs situées sur le côté des coulisseaux :

- Ajuster la hauteur de coupe à l'aide des boutons de réglage (I) des butées de profondeurs (J).



## 6.2. COUPES

### Coupes droites à 90°

1. S'assurer que la scie à onglet est installée sur une surface plate, qu'elle est en position stable, immobilisée, sans obstacles et bien éclairée.
2. Suspendre la scie aux barres de guidage du guide d'angle pivotant à l'aide des doubles ressorts à lame (2 fig.1).
3. Vérifier la tension de la lame.
4. Régler le guide d'angle à 90° (11 fig.1) à l'aide du levier de réglage d'angle (12 fig.1) et serrer la vis du repère d'angle (13 fig.1).
5. Ouvrir suffisamment les mors de serrage (7 fig.1).
6. Positionner correctement la pièce à couper sur la table de coupe (10 fig.1) à la longueur souhaitée.
7. Bloquer fermement la pièce à l'aide des poignées des mors de serrage.
8. Descendre la monture de la scie (1 fig.1).
9. Régler les butées de profondeurs de coupe (6 fig.1).
10. Pour le sciage, aucune pression n'est nécessaire sur la monture de scie.
11. Une fois la coupe terminée, suspendre à nouveau la scie.

### Coupes diagonales à 45°, 36°, 30°, 22,5° et à des angles intermédiaires

- Suivre les mêmes instructions que précédemment mais en réglant le guide d'angle pivotant sur l'angle souhaité.

## 7. MAINTENANCE



Porter des gants et utiliser un matériel adapté pour toutes les opérations de nettoyage.



Trouver ci-après les interventions de maintenance.

Le non-respect des tâches prescrites entraîne une usure prématurée et diminue les performances du matériel.

### 7.1. ●●● ENTRETIEN

- Nettoyer régulièrement la scie à onglet afin d'éviter un amalgame de poussières et de déchets de coupe.
- Nettoyer et lubrifier légèrement les barres coulissantes, après chaque utilisation, pour une coupe optimale ainsi que le levier.
- Après utilisation, stocker la scie à onglet dans un endroit sec et hors de portée des enfants.

### 7.2. ●●○ MONTAGE/DEMONTAGE D'UNE LAME



Ne pas utiliser de lames endommagées.



Remplacer les lames par des modèles de mêmes dimensions.



Utiliser uniquement des lames recommandées par MECABOIS.



Nous vous engageons à contrôler périodiquement l'état de la scie à onglet et des lames.



Port de gants de protection.

#### Méthode :

1. Retirer la monture de la scie (1 fig.1) du guide d'angle pivotant (11 fig.1).
2. Dévisser la vis papillon tendeur de lame (15 fig.1).
3. Retirer la lame (4 fig.1) avec précaution.
4. Replacer correctement la nouvelle lame.
5. Serrer la vis papillon tendeur de lame (15 fig.1).
6. Remettre en place la monture de la scie (1 fig.1) en insérant les coulisseaux dans les quatre tiges du guide d'angle (11 fig.1).

8. PIÈCES DE RECHANGE

VUE ECLATÉE MATÉRIEL

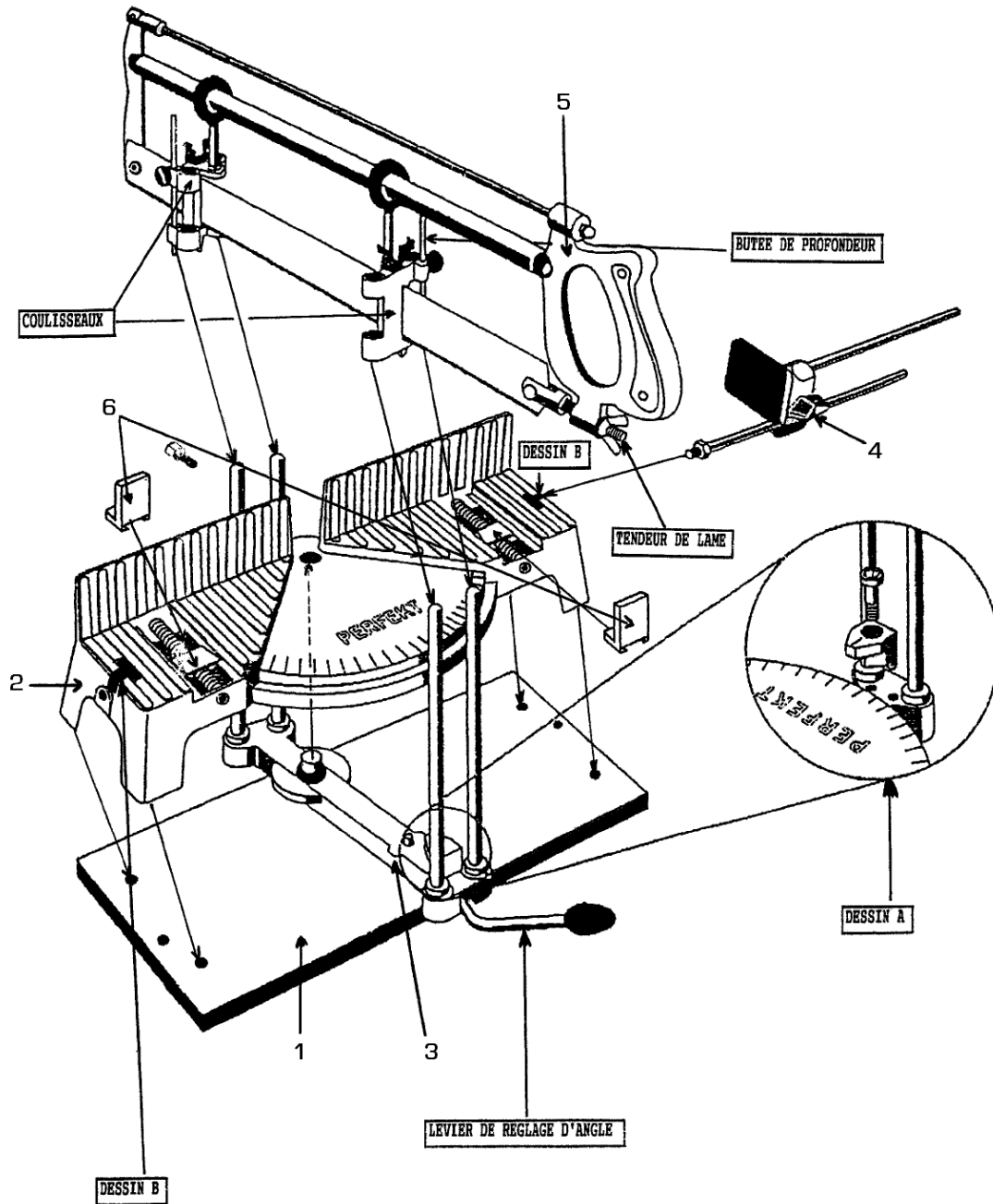

NOMENCLATURE

Référence	Repère	Désignation	Quantité	Observation
	1	Socle		
	2	Table de coupe		
800507	3	Guide d'angle de coupe		
	4	Butée de coupe		
800500	5	Poignée		
800511	6	Mors de serrage		
800502		Tendeur de lame		
800503		Coulisseau complet		
800505		Œil de coulisseau		
800509		Manette guide d'angle (levier de réglage d'angle)		

## 9. GARANTIE

Dans le cas d'une prise sous garantie, celle-ci s'effectuera uniquement auprès d'un service après-vente agréé. Le matériel est garanti 2 ans à compter de sa date d'achat par l'utilisateur.

La facture faisant office de bon de garantie est à conserver. La garantie consiste uniquement à réparer ou remplacer gratuitement les pièces défectueuses ; après expertise du constructeur.

La garantie exclut toute responsabilité pour les dommages occasionnés par l'utilisateur ou par un réparateur non agréé par la société MECABOIS.

La garantie ne couvre pas les dommages consécutifs, directs ou indirects, matériels ou immatériels, causés aux personnes ou aux choses suite aux pannes ou arrêts de l'appareil.

La garantie ne peut être accordée suite à :

- Une utilisation anormale.
- Une manœuvre erronée.
- Une modification électrique.
- Un défaut de transport, de manutention ou d'entretien.
- L'utilisation de pièces ou d'accessoires non d'origine.
- Des interventions effectuées par du personnel non agréé.
- L'absence de protection ou dispositif sécurisant l'opérateur.

Le non-respect des consignes précitées exclu votre machine de notre garantie.

Les marchandises voyagent sous la responsabilité de l'acheteur à qui il appartient d'exercer tout recours à l'encontre du transporteur dans les formes et délais légaux.





SIÈGE SOCIAL : Z.I. DES GAILLETROUS - B.P.7 - 41261 LA CHAUSSÉE-SAINT-VICTOR

Tél.: 02.54.90.28.28 - Fax : 0897.656.510

[www.mecabois.net](http://www.mecabois.net)

Dans le souci constant d'améliorer la qualité de ses produits, MECABOIS se réserve le droit d'en modifier les caractéristiques. Les informations, les photos, les vues éclatées et les schémas contenus dans ce document ne sont pas contractuels

Edition janvier 2011  
Notice Perfect1