

MA125 AV12

MEULEUSE ANGULAIRE



E-SHOP



COMMANDEZ DIRECTEMENT
VOS PIÈCES DÉTACHÉES !



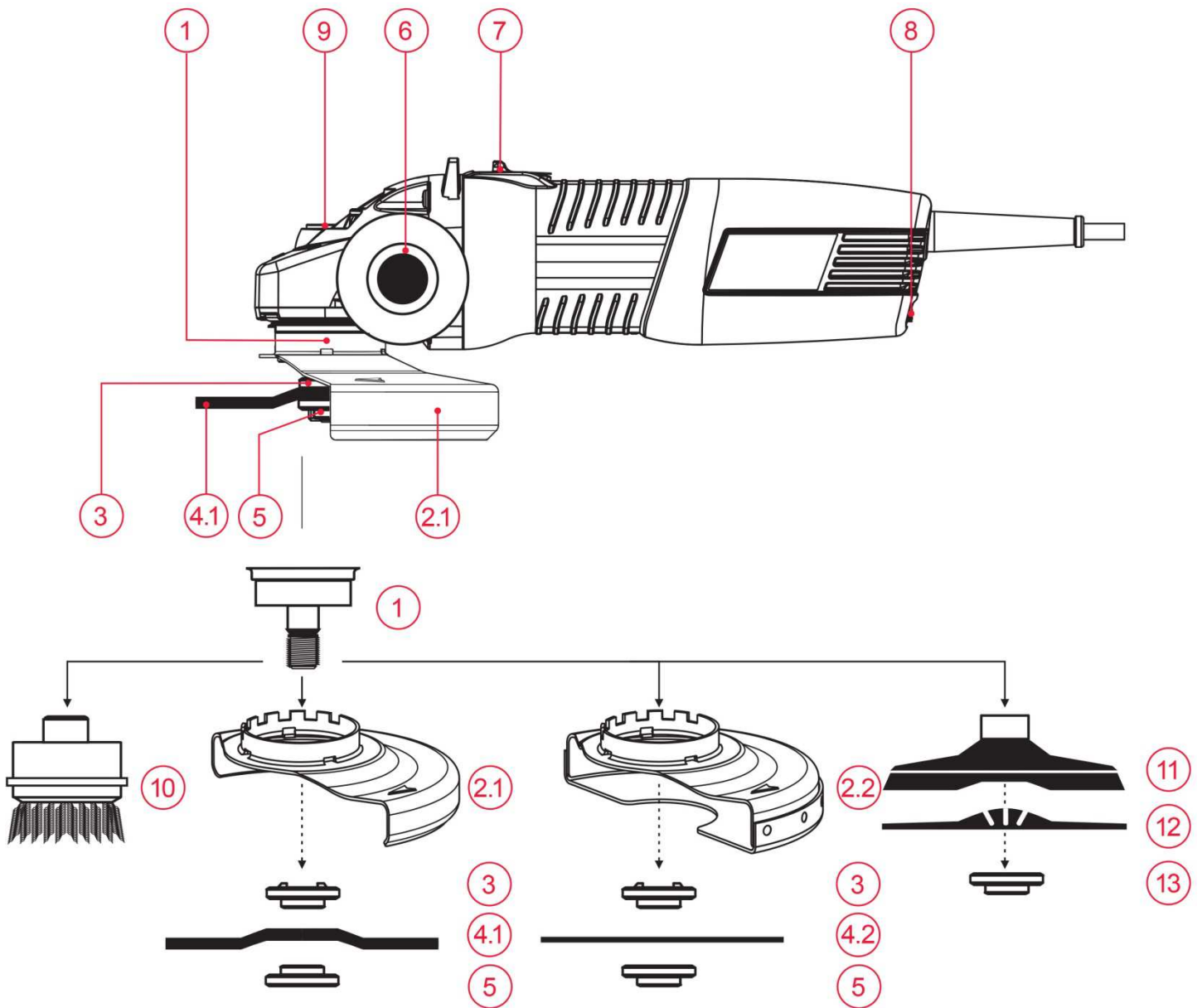

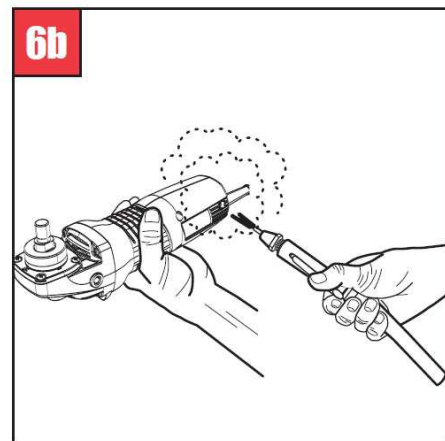
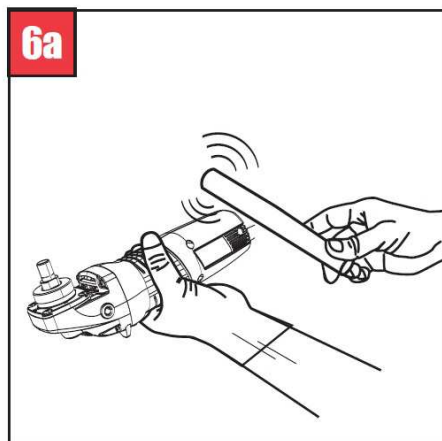
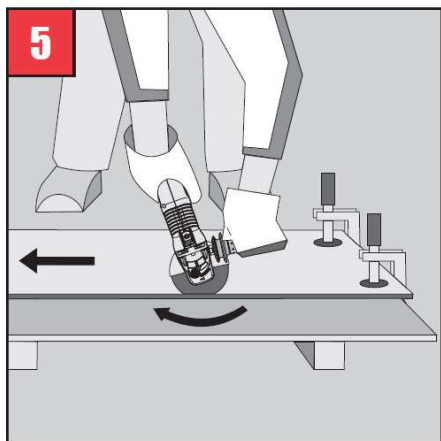
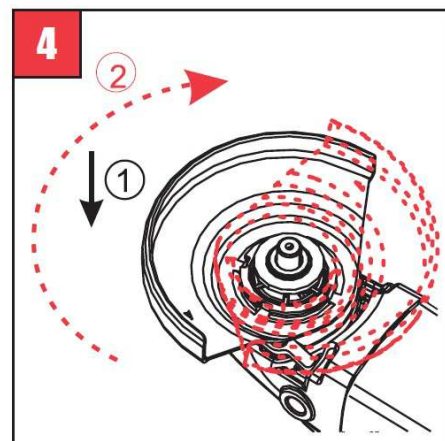
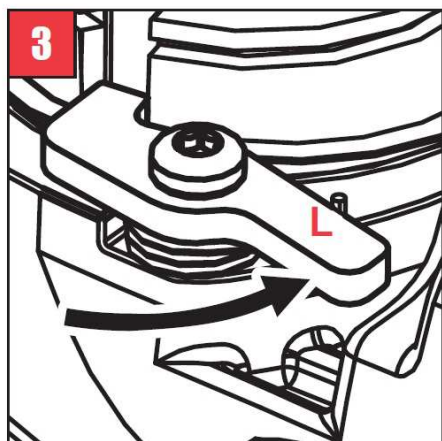
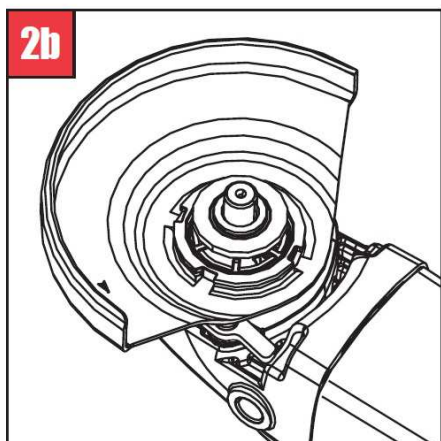
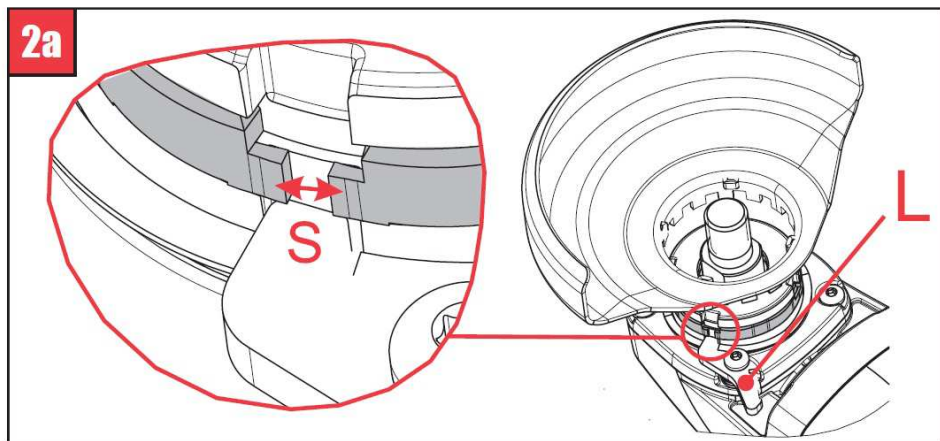
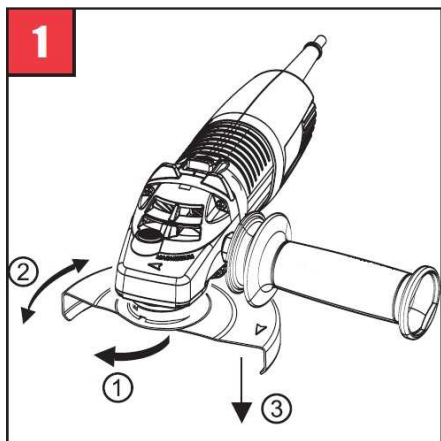

Sommaire

Introduction.....	4
Données techniques	6
Avertissements de sécurité généraux pour l'outil	7
Instructions supplémentaires de sécurité lors du travail avec des meuleuses angulaires	8
Description de l'appareil électrique	12
Instructions pour le travail	13
Entretien	15
Protection de l'environnement.....	16
Garantie.....	16
Note.....	16
Vue éclatée	17
Nomenclature	18
Déclaration de conformité	20

DEBALLAGE

La meuleuse angulaire est conditionnée dans un emballage en carton facilitant la manutention et le stockage. Lors du déballage, sortir chaque élément de la meuleuse, vérifier l'état général puis procéder à l'assemblage. Conserver la notice d'instructions pour y faire référence ultérieurement.

Si la machine ne vous semble pas correcte ou si des éléments sont cassés ou manquants, n'utilisez pas la meuleuse avant le remplacement de la pièce défectueuse ou avant l'élimination du dysfonctionnement. Le non-respect de cette recommandation peut entraîner un grave accident. Contacter votre revendeur.

MONTAGE

La meuleuse angulaire est fournie emballée et montée à l'exception du dispositif de sécurité et de la poignée latérale anti-vibration.

Introduction

La meuleuse angulaire MA125AV12 a été conçue et destinée selon tous les standards de qualité pour répondre aux exigences les plus élevées. Son utilisation est facile et sécurisée. Dans de bonnes conditions d'utilisation et de maintenance, la sécurité du fonctionnement et le travail sont garantis pour plusieurs années. Pour ce faire, explorer la machine dans ses différentes fonctions.

AVERTISSEMENT !



Lire attentivement cette notice originale avant d'utiliser votre nouvel outil. Prêter attention aux sections « Avertissement ». Votre outil électrique possède des caractéristiques qui facilitent votre travail.

Cet instrument a été conçu et destiné selon toutes les exigences de sécurité pour que son usage et son entretien soient faciles.



Ne pas jeter les outils électroportatifs avec les ordures ménagères !

Les déchets provenant d'outils électroportatifs ne doivent pas être ramassés avec les ordures ménagères. Prière de recycler sur les lieux qui y sont spécialement destinés. Contacter les autorités locales ou un représentant pour des consultations concernant le recyclage.

RESPECT DE L'ENVIRONNEMENT



Récupération des matières premières plutôt qu'élimination des déchets. En vue à la protection de l'environnement, les appareils, comme d'ailleurs leurs accessoires et emballages, doivent pouvoir suivre chacun une voie de recyclage appropriée. Les pièces en matières artificielles ont été marquées en vue d'un recyclage sélectif des différents matériaux.

LÉGENDE

L'outil électrique porte une plaque décrivant les signes spéciaux. Ils apportent une information importante quant au produit ou des instructions d'utilisation.



Double isolation pour une meilleure sécurité.



Filetage de la broche porte-disque : M14.



Conforme aux directives européennes applicables.



Lisez la notice originale.



Portez toujours des lunettes de protection.

Données techniques

Modèle	MA125 AV12
Puissance consommée	1200 W
Vitesse assignée	3000 ~ 10500 min ⁻¹
Filet de fixation de la broche	M14
Longueur du filet de la broche	20 mm
Diamètre intérieur du disque	22,23 mm
Diamètre maximal du disque	125 mm
Epaisseur maximale du disque	6 mm
Poids	2,4 kg
Classe de protection (EN 60745-1)	II

INFORMATION CONCERNANT LE BRUIT ET LES VIBRATIONS

Valeurs mesurées conformément à EN 60745 :

Emission de bruit

▪ A-niveau pondéré de pression acoustique L _{pA}	91 dB(A)
▪ Indéterminé K _{pA}	3.0 dB(A)
▪ A-niveau pondéré de puissance acoustique L _{WA}	102 dB(A)
▪ Indéterminé K _{WA}	3.0 dB(A)

Utilisez des protecteurs auditifs !

Emission de vibrations*

Valeur globale des vibrations (somme vectorielle sur les trois axes) selon EN 60745 :

▪ Ebarbage de surfaces	
- Valeur des vibrations émises ah,AG	4.2 m/s ²
- Indéterminé KAG	1.5 m/s ²
▪ Ponçage à l'aide de toile émeri	
- Valeur des vibrations émises ah,DS	5.4 m/s ²
- Indéterminé KDS	1.5 m/s ²

*Vibrations déterminées conformément au point 6.2.7 de EN 60745.

L'amplitude de l'accélération indiquée dans ces instructions d'utilisation a été mesurée suivant les méthodes de mesurage conformément à la norme EN 60745 et peut être utilisée pour une comparaison d'appareils. Le niveau de vibration peut être utilisé pour faire une estimation provisoire du degré d'influence vibratoire.

Le niveau de vibration annoncé concerne la fonction principale de l'outil. Dans des cas où l'outil est destinée à une autre utilisation ou avec d'autres accessoires, ou s'il est mal entretenu, le niveau de vibration peut s'écarter de celui qui a été indiqué. Si c'est le cas, le degré d'influence peut fortement augmenter au cours de l'utilisation.

Pour une estimation précise de l'influence vibratoire pendant un certain temps d'utilisation, il est recommandé de prendre aussi en considération les espaces de temps pendant lesquels l'appareil est éteint ou sous tension, mais pas vraiment utilisé. Ceci peut réduire considérablement l'influence vibratoire pendant toute la durée du travail.

Entretenez l'outil et ses accessoires en bon état. Gardez vos mains au chaud au cours de son utilisation – pour réduire les conséquences négatives lorsque vous travaillez à des hauts degrés de vibrations.

Lors de toutes les autres opérations, par exemple, le tronçonnage à l'aide d'un disque abrasif ou le nettoyage à l'aide d'une brosse à fils de métal, les vibrations émises ont d'autres valeurs.

Les poussières de matériaux tels que peintures contenant du plomb, certains bois, minéraux ou métaux, peuvent être nuisibles à la santé. Toucher ou aspirer les poussières peut entraîner des réactions allergiques et/ou des maladies respiratoires auprès de l'utilisateur ou de personnes se trouvant à proximité.

Certaines poussières telles que les poussières de chêne ou de hêtre sont considérées cancérigènes, surtout en connexion avec des additifs pour le traitement de bois (chromate, lasure). Les matériaux contenant de l'amiante ne doivent être travaillés que par des personnes qualifiées.

- Si possible, utilisez une aspiration des poussières.
- Veillez à bien aérer la zone de travail.
- Il est recommandé de porter un masque respiratoire de la classe de filtre P2.

Respectez les règlements en vigueur aux matériaux à traiter.

Avertissements de sécurité généraux pour l'outil



AVERTISSEMENT ! Lire tous les avertissements de sécurité et toutes les instructions. Ne pas suivre les avertissements et instructions peut donner lieu à un choc électrique, un incendie et/ou une blessure sérieuse.

Conserver tous les avertissements et toutes les instructions pour pouvoir s'y reporter ultérieurement.

Le terme « outil » dans les avertissements fait référence à votre appareil électrique alimenté par le secteur (avec cordon d'alimentation).

1) Sécurité de la zone de travail

- Conserv**er la zone de travail propre et bien éclairée. Les zones en désordre ou sombres sont propices aux accidents.
- Ne pas faire fonctionner les outils électriques en atmosphère explosive, par exemple en présence de liquides inflammables, de gaz ou de poussières.** Les outils électriques produisent des étincelles qui peuvent enflammer les poussières ou les fumées.
- Maintenir les enfants et les personnes présentes à l'écart pendant l'utilisation de l'outil.** Les distractions peuvent vous faire perdre le contrôle de l'outil.

2) Sécurité électrique

- Il faut que les fiches de l'outil électrique soient adaptées au socle. Ne jamais modifier la fiche de quelque façon que ce soit. Ne pas utiliser d'adaptateurs avec des outils à branchement de terre.** Des fiches non modifiées et des socles adaptés réduiront le risque de choc électrique.
- Eviter tout contact du corps avec des surfaces reliées à la terre telles que les tuyaux, les radiateurs, les cuisinières et les réfrigérateurs.** Il existe un risque accru de choc électrique si votre corps est relié à la terre.
- Ne pas exposer les outils à la pluie ou à des conditions humides.** La pénétration d'eau à l'intérieur d'un outil augmentera le risque de choc électrique.
- Ne pas maltraiter le cordon. Ne jamais utiliser le cordon pour porter, tirer ou débrancher l'outil. Maintenir le cordon à l'écart de la chaleur, du lubrifiant, des arêtes ou des parties en mouvement. Des cordons endommagés ou emmêlés augmentent le risque de choc électrique.**
- Lorsqu'on utilise un outil à l'extérieur, utiliser un prolongateur adapté à l'utilisation extérieure.** L'utilisation d'un cordon adapté à l'utilisation extérieure réduit le risque de choc électrique.
- Si l'usage d'un outil dans un emplacement humide est inévitable, utiliser une alimentation protégée par un dispositif à courant différentiel résiduel (RCD).** L'usage d'un RCD réduit le risque de choc électrique.

3) Sécurité des personnes

- a) **Rester vigilant, regarder ce que vous êtes en train de faire et faire preuve de bon sens dans votre utilisation de l'outil. Ne pas utiliser un outil lorsque vous êtes fatigué ou sous l'emprise de drogues, d'alcool ou de médicaments. Un moment d'inattention en cours d'utilisation d'un outil peut entraîner des blessures graves des personnes.**
 - b) **Utiliser un équipement de sécurité. Toujours porter une protection pour les yeux. Les équipements de sécurité tels que les masques contre les poussières, les chaussures de sécurité antidérapantes, les casques ou les protections acoustiques utilisés pour les conditions appropriées réduiront les blessures de personnes.**
 - c) **Eviter tout démarrage intempestif. S'assurer que l'interrupteur est en position « arrêt » avant de brancher l'outil au secteur et/ou de le ramasser ou de le porter. Porter les outils en ayant le doigt sur l'interrupteur ou brancher des outils dont l'interrupteur est en position marche est source d'accidents.**
 - d) **Retirer toute clé de réglage avant de mettre l'outil en marche. Une clé laissée fixée sur une partie tournante de l'outil peut donner lieu à des blessures de personnes.**
 - e) **Ne pas se précipiter. Garder une position et un équilibre adaptés à tout moment. Cela permet un meilleur contrôle de l'outil dans des situations inattendues.**
 - f) **S'habiller de manière adaptée. Ne pas porter de vêtements amples ou de bijoux. Garder les cheveux, les vêtements et les gants à distance des parties en mouvement. Des vêtements amples, des bijoux ou les cheveux longs peuvent être pris dans des parties en mouvement.**
 - g) **Si des dispositifs sont fournis pour le raccordement d'équipements pour l'extraction et la récupération des poussières, s'assurer qu'ils sont connectés et correctement utilisés. Utiliser des collecteurs de poussière peut réduire les risques dus aux poussières.**
- ### 4) Utilisation et entretien de l'outil
- a) **Ne pas forcer l'outil. Utiliser l'outil adapté à votre application. L'outil adapté réalisera mieux le travail et de manière plus sûre au régime pour lequel il a été construit.**
 - b) **Ne pas utiliser l'outil si l'interrupteur ne permet pas de passer de l'état de marche à arrêt et vice versa. Tout outil qui ne**

peut pas être commandé par l'interrupteur est dangereux et il faut le réparer.

- c) **Débrancher la fiche de la source d'alimentation électrique avant tout réglage, changement d'accessoires ou avant de ranger l'outil. De telles mesures de sécurité préventives réduisent le risque de démarrage accidentel de l'outil.**
 - d) **Conserver les outils à l'arrêt hors de la portée des enfants et ne pas permettre à des personnes ne connaissant pas l'outil ou les présentes instructions de le faire fonctionner. Les outils sont dangereux entre les mains d'utilisateurs novices.**
 - e) **Observer la maintenance de l'outil. Vérifier qu'il n'y a pas de mauvais alignement ou de blocage des parties mobiles, des pièces cassées ou toute autre condition pouvant affecter le fonctionnement de l'outil. En cas de dommages, faire réparer l'outil avant de l'utiliser. De nombreux accidents sont dus à des outils mal entretenus.**
 - f) **Garder affûtés et propres les outils permettant de tronçonner. Des outils destinés à tronçonner correctement entretenus avec des pièces coupantes tranchantes sont moins susceptibles de bloquer et sont plus faciles à contrôler.**
 - g) **Utiliser l'outil, les accessoires et les lames etc., conformément à ces instructions, en tenant compte des conditions de travail et du travail à réaliser. L'utilisation de l'outil pour des opérations différentes de celles prévues pourrait donner lieu à des situations dangereuses.**
- ### 5) Maintenance et entretien
- a) **Faire entretenir l'outil par un réparateur qualifié utilisant uniquement des pièces de rechange identiques. Cela assurera que la sécurité de l'outil est maintenue.**

Instructions supplémentaires de sécurité lors du travail avec des meuleuses angulaires

Avertissements de sécurité communs pour les opérations d'ébarbage, de ponçage, de brossage métallique, de

lustrage ou de tronçonnage par disque abrasif :

- a) **Cet outil électrique est destiné à fonctionner comme meuleuse, ponceuse, brosse métallique, lustreuse ou outil à tronçonner. Lire toutes les mises en garde de sécurité, les instructions, les illustrations et les spécifications fournies avec cet outil électrique. Le fait de ne pas suivre toutes les instructions données ci-dessous peut provoquer un choc électrique, un incendie et/ou une blessure grave.**
- b) **Les opérations de polissage ne sont pas recommandées avec cet outil électrique. Les opérations pour lesquelles l'outil électrique n'a pas été conçu peuvent provoquer un danger et causer un accident corporel.**
- c) **Ne pas utiliser d'accessoires non conçus spécifiquement et recommandés par le fabricant d'outils. Le simple fait que l'accessoire puisse être fixé à votre outil électrique ne garantit pas un fonctionnement en toute sécurité.**
- d) **La vitesse assignée de l'accessoire doit être au moins égale à la vitesse maximale indiquée sur l'outil électrique. Les accessoires fonctionnant plus vite que leur vitesse assignée peuvent se rompre et voler en éclat.**
- e) **Le diamètre extérieur et l'épaisseur de votre accessoire doivent se situer dans le cadre des caractéristiques de capacité de votre outil électrique. Les accessoires dimensionnés de façon incorrecte ne peuvent pas être protégés ou commandés de manière appropriée.**
- f) **Le montage fileté d'accessoires doit être adapté au filet de la broche de la meuleuse. Pour les accessoires montés avec des flasques, l'alésage central de l'accessoire doit s'adapter correctement au diamètre du flasque. Les accessoires qui ne correspondent pas aux éléments de montage de l'outil électrique seront en déséquilibre, vibreront de manière excessive et pourront provoquer une perte de contrôle.**
- g) **Ne pas utiliser d'accessoire endommagé. Avant chaque utilisation examiner les accessoires comme les meules abrasives pour détecter la présence éventuelle de copeaux et fissures, les patins d'appui pour détecter des traces éventuelles de fissures, de déchirure ou d'usure excessive, ainsi que les brosses métalliques pour détecter des fils desserrés ou fissurés. Si l'outil électrique ou l'accessoire a subi une chute, examiner les dommages éventuels ou installer un accessoire non endommagé. Après examen et installation d'un accessoire, placez-vous ainsi que les personnes présentes à distance du plan de l'accessoire rotatif et faire marcher l'outil électrique à vitesse maximale à vide pendant 1 minute. Les accessoires endommagés seront normalement détruits pendant cette période d'essai.**
- h) **Porter un équipement de protection individuelle. En fonction de l'application, utiliser un écran facial, des lunettes de sécurité ou des verres de sécurité. Le cas échéant, utiliser un masque anti-poussières, des protections auditives, des gants et un tablier capables d'arrêter les petits fragments abrasifs ou des pièces à usiner. La protection oculaire doit être capable d'arrêter les débris volants produits par les diverses opérations. Le masque anti-poussières ou le respirateur doit être capable de filtrer les particules produites par vos travaux. L'exposition prolongée aux bruits de forte intensité peut provoquer une perte de l'audition.**
- i) **Maintenir les personnes présentes à une distance de sécurité par rapport à la zone de travail. Toute personne entrant dans la zone de travail doit porter un équipement de protection individuelle. Des fragments de pièce à usiner ou d'un accessoire cassé peuvent être projetés et provoquer des blessures en dehors de la zone immédiate d'opération.**
- j) **Tenir l'outil uniquement par les surfaces de préhension isolantes, pendant les opérations au cours desquelles l'accessoire coupant peut être en contact avec des conducteurs cachés ou avec son propre câble. Le contact de l'accessoire coupant avec un fil « sous tension » peut également mettre « sous tension » les parties métalliques exposées de l'outil électrique et provoquer un choc électrique sur l'opérateur.**
- k) **Placer le câble éloigné de l'accessoire de rotation. Si vous perdez le contrôle, le câble peut être coupé ou subir un accroc et votre main ou votre bras peut être tiré dans l'accessoire de rotation.**

- l) **Ne jamais reposer l'outil électrique avant que l'accessoire n'ait atteint un arrêt complet.** *L'accessoire de rotation peut agripper la surface et arracher l'outil électrique hors de votre contrôle.*
- m) **Ne pas faire fonctionner l'outil électrique en le portant sur le côté.** *Un contact accidentel avec l'accessoire de rotation pourrait accrocher vos vêtements et attirer l'accessoire sur vous.*
- n) **Nettoyer régulièrement les orifices d'aération de l'outil électrique.** *Le ventilateur du moteur attirera la poussière à l'intérieur du boîtier et une accumulation excessive de poudre de métal peut provoquer des dangers électriques.*
- o) **Ne pas faire fonctionner l'outil électrique à proximité de matériaux inflammables.** *Des étincelles pourraient enflammer ces matériaux.*
- p) **Ne pas utiliser d'accessoires qui nécessitent des réfrigérants fluides.** *L'utilisation d'eau ou d'autres réfrigérants fluides peut aboutir à une électrocution ou un choc électrique.*
- **L'appareil doit être utilisé uniquement pour les travaux pour lesquels il a été prévu.** *Toute autre utilisation, différente que celle décrite dans la présente instruction, doit être considérée comme abusive. SIDAMO décline toute responsabilité en cas de dommage ou de blessure causée par une utilisation abusive, cette responsabilité étant alors entièrement assumée par l'utilisateur.*
- **SIDAMO décline toute responsabilité en cas de modifications apportées à l'appareil électrique ou de dommages provoqués par ces modifications.**
- **Lors du travail dans un milieu poussiéreux, les orifices de ventilation de la machine doivent être gardés propres.** *S'ils ont besoin d'être nettoyés de la poussière, commencez par déconnecter l'alimentation électrique, puis utilisez pour le nettoyage des outils non métalliques en veillant à ne pas endommager les pièces intérieures de la machine. L'appareil électrique risque de se surchauffer en cas de refroidissement insuffisant dû à l'obstruction des orifices de ventilation.*

Autres instructions de sécurité pour toutes les opérations

Rebonds et mises en garde correspondantes

Le rebond est une réaction soudaine au pincement ou à l'accrochage d'une meule rotative, d'un patin d'appui, d'une brosse ou de tout autre accessoire. Le pincement ou l'accrochage provoque un blocage rapide de l'accessoire en rotation qui, à son tour, contraint l'outil électrique hors de contrôle dans le sens opposé de rotation de l'accessoire au point du grippage.

Par exemple, si une meule abrasive est accrochée ou pincée par la pièce à usiner, le bord de la meule qui entre dans le point de pincement peut creuser la surface du matériau, provoquant des sauts ou l'expulsion de la meule. La meule peut sauter en direction de l'opérateur ou encore en s'en éloignant, selon le sens du mouvement de la meule au point de pincement. Les meules abrasives peuvent également se rompre dans ces conditions.

Le rebond résulte d'un mauvais usage de l'outil et/ou de procédures ou de conditions de fonctionnement incorrectes et peut être évité en prenant les précautions appropriées spécifiées ci-dessous.

- a) **Maintenir fermement l'outil électrique et placer votre corps et vos bras pour vous permettre de résister aux forces de rebond.** **Toujours utiliser la poignée latérale anti-vibration, le cas échéant, pour une maîtrise maximale du rebond ou de la réaction de couple au cours du démarrage.** *L'opérateur peut maîtriser les couples de réaction ou les forces de rebond, si les précautions qui s'imposent sont prises.*
- b) **Ne jamais placer votre main à proximité de l'accessoire en rotation.** *L'accessoire peut effectuer un rebond sur votre main.*
- c) **Ne pas vous placer dans la zone où l'outil électrique se déplacera en cas de rebond.** *Le rebond pousse l'outil dans le sens opposé au mouvement de la meule au point d'accrochage.*
- d) **Apporter un soin particulier lors de travaux dans les coins, les arêtes vives etc. Eviter les rebondissements et les accrochages de l'accessoire.** *Les coins, les arêtes vives ou les rebondissements ont tendance à accrocher l'accessoire en rotation et à provoquer une perte de contrôle ou un rebond.*
- e) **Ne pas fixer de chaîne coupante, de lame de sculpture sur bois, de chaîne coupante ni de lame de scie dentée.** *De telles lames provoquent des rebonds fréquents et des pertes de contrôle.*
- **Maintenir la pièce à travailler à l'aide d'un dispositif de fixation approprié.**

Mises en garde de sécurité spécifiques aux opérations d'ébarbage et de tronçonnage abrasif :

- a) **Utiliser uniquement des types de meules recommandés pour votre outil électrique et le carter de protection spécifique conçu pour la meule choisie.** *Les meules pour lesquelles l'outil électrique n'a pas été conçu ne peuvent pas être protégées de façon satisfaisante et sont dangereuses.*
 - b) **La surface d'ébarbage des meules à moyeu déporté doit être montée sous le plan de la lèvre du carter de protection.** *Une meule montée de manière incorrecte qui dépasse du plan de la lèvre du carter de protection ne peut pas être protégée de manière appropriée.*
 - c) **Le carter de protection doit être solidement fixé à l'outil électrique et placé en vue d'une sécurité maximale, de sorte que l'opérateur soit exposé le moins possible à la meule.** *Le carter de protection protège l'opérateur contre des fragments volant d'une meule qui se brise, contre un contact accidentel avec la meule et contre des étincelles qui risquent d'enflammer ses vêtements.*
 - d) **Les meules doivent être utilisées uniquement pour les applications recommandées.** *Par exemple : ne pas ébarber avec le côté du disque à tronçonner. Les disques à tronçonner abrasives sont destinées au tronçonnage, l'application de forces latérales à ces meules peut les briser en éclats.*
 - e) **Toujours utiliser des flasques de meule non endommagés qui sont de taille et de forme correctes pour la meule que vous avez choisie.** *Des flasques de meule appropriés supportent la meule réduisant ainsi la possibilité de rupture de la meule. Les flasques pour les meules à tronçonner peuvent être différents des autres flasques de meule.*
 - f) **Ne pas utiliser de meules usées d'outils électriques plus grands.** *La meule destinée à un outil électrique plus grand n'est pas appropriée pour la vitesse plus élevée d'un outil plus petit et elle peut éclater.*
- **Respectez toujours le sens de rotation du disque.** *La force de rappel agit en sens inverse à celui de la rotation à l'endroit de l'ébarbage ou du tronçonnage et crée des conditions pouvant conduire à la perte du contrôle sur l'instrument électrique.*

- **Tenez toujours la machine de façon à ce que les étincelles et la poussière de l'usinage se dispersent sans entrer en contact avec votre corps.** *Les appareils électriques émettent des étincelles qui peuvent brûler vos vêtements ou les parties non protégées de votre corps.*
- **Il est interdit d'ébarber et de tronçonner des structures en métal fraîchement peintes avant que la peinture n'ait séché.** *Il existe un danger d'inflammation de la peinture qui n'est pas complètement sèche.*
- **Il est interdit de tronçonner des matériaux inflammables (bois, matière plastique, etc.), de même que des plaques stratifiées à l'intérieur desquelles il y a une matière inflammable.** *Il existe un danger d'incendie.*
- **Il est interdit d'ébarber et de tronçonner des dispositifs qui fonctionnent sous pression.** *Il existe un danger d'explosion.*
- **Il est interdit d'ébarber et de tronçonner des réservoirs, des tuyauteries, des appareils, etc., qui ont contenu des matières inflammables prenant facilement le feu sans avoir pris au préalable des mesures spéciales visant à éliminer le danger d'incendie et d'explosion.** *Il existe un danger d'incendie ou d'explosion.*

Mises en garde de sécurité additionnelles spécifiques aux opérations de tronçonnage abrasif

- a) **Ne pas « coincer » la meule à tronçonner ou ne pas appliquer une pression excessive.** *Ne pas tenter d'exécuter une profondeur de coupe excessive. Une contrainte excessive de la meule augmente la charge et la probabilité de torsion ou de blocage de la meule dans la coupe et la possibilité de rebond ou de rupture de la meule.*
- b) **Ne pas vous placer dans l'alignement de la meule en rotation ni derrière celle-ci.** *Lorsque la meule, au point de fonctionnement, s'éloigne de votre corps, le rebond éventuel peut propulser la meule en rotation et l'outil électrique directement sur vous.*
- c) **Lorsque la meule se bloque ou lorsque la coupe est interrompue pour une raison quelconque, mettre l'outil électrique hors tension et tenir l'outil électrique immobile jusqu'à ce que la meule soit à l'arrêt complet.** *Ne jamais tenter d'enlever la meule à tronçonner de la coupe*

tandis que la meule est en mouvement sinon le rebond peut se produire. Rechercher et prendre des mesures correctives afin d'empêcher que la meule ne se grippe.

- d) **Ne pas reprendre l'opération de coupe dans la pièce à usiner. Laisser la meule atteindre sa pleine vitesse et rentrer avec précaution dans le tronçon.** *La meule peut se coincer, venir chevaucher la pièce à usiner ou effectuer un rebond si l'on fait redémarrer l'outil électrique dans la pièce à usiner.*
- e) **Prévoir un support de panneaux ou de toute pièce à usiner surdimensionnée pour réduire le risque de pincement et de rebond de la meule. Les grandes pièces à usiner ont tendance à fléchir sous leur propre poids.** *Les supports doivent être placés sous la pièce à usiner près de la ligne de coupe et près du bord de la pièce des deux côtés de la meule.*
- f) **Soyez particulièrement prudent lorsque vous faites une « coupe en retrait » dans des parois existantes ou dans d'autres zones sans visibilité.** *La meule saillante peut tronçonner des tuyaux de gaz ou d'eau, des câblages électriques ou des objets, ce qui peut entraîner des rebonds.*

Mises en garde de sécurité spécifiques aux opérations de ponçage

- a) **Ne pas utiliser de papier abrasif trop surdimensionné pour les disques de ponçage. Suivre les recommandations des fabricants, lors du choix du papier abrasif.** *Un papier abrasif plus grand s'étendant au-delà du patin de ponçage présente un danger de lacération et peut provoquer un accrochage, une déchirure du disque ou un rebond.*

Mises en garde de sécurité spécifiques aux opérations de lustrage

- a) **Ne permettre à aucune partie lâche du bonnet de lustrage ou de ses fils de fixation de tourner librement. Cacher ou tailler tous les fils de fixation lâches.** *Les fils de fixation lâches et en rotation peuvent s'enchevêtrer sur vos doigts ou s'accrocher sur la pièce à usiner.*

Mises en garde de sécurité spécifiques aux opérations de brossage métallique

- a) **Garder à l'esprit que des brins métalliques sont rejetés par la brosse même au cours d'une opération ordinaire. Ne pas soumettre à une trop grande contrainte les fils métalliques en appliquant une charge excessive à la brosse.** *Les brins métalliques peuvent aisément pénétrer dans des vêtements légers et/ou la peau.*

- b) **Si l'utilisation d'un carter de protection est recommandée pour le brossage métallique, ne permettre aucune gêne du touret ou de la brosse métallique au carter de protection.** *Le touret ou la brosse métallique peut se dilater en diamètre en raison de la charge de travail et des forces centrifuges.*

Description de l'appareil électrique

Avant de commencer le travail avec l'appareil électrique, prenez connaissance des particularités de son fonctionnement et des conditions de sécurité à respecter.

L'appareil et ses accessoires doivent être utilisés uniquement pour les travaux pour lesquels ils ont été prévus. Toute autre utilisation est strictement interdite.

Légende page 2 :

1. Broche porte-disque
2. 1. Carter de protection à ébarber
2. 2. Carter de protection à tronçonner
3. Bride de butée
4. 1. Meule d'ébarbage (À utiliser uniquement avec le carter de protection à ébarber !)
4. 2. Disque de tronçonnage (À utiliser uniquement avec le carter de protection à tronçonner !)
5. Bride de serrage
6. Poignée latérale anti-vibration
7. Interrupteur « MARCHE/ARRET »
8. Réglage électronique de la vitesse de rotation
9. Bouton de blocage de la broche

ACCESSOIRES POUVANT ETRE UTILISES AVEC CET APPAREIL ELECTRIQUE

10. Brosse métallique*
11. Plateau en caoutchouc*
12. Toile émeri ou abrasive*
13. Ecrou spécial*

* Les accessoires démontrés sur les images ou décrits dans la notice originale ne sont pas fournis avec l'outil.

Instructions pour le travail

Ces appareils électriques sont alimentés uniquement par un courant alternatif monophasé. Ils possèdent une double isolation, conformément à EN 60745 et IEC 60745-1 et peuvent être branchés à des prises qui ne possèdent pas de bornes de protection. Pour ce qui est des interférences radio, il est conforme aux la directive sur la compatibilité électromagnétique.

Cet appareil électrique est destiné à tronçonner, ébarber et brosser principalement des métaux sans l'utilisation d'eau.

AVANT LE DEBUT DU TRAVAIL

- La machine peut posséder une protection montée en usine. Assurez-vous que la protection est montée correctement et qu'elle est fixée de manière fiable avant la première utilisation et toutes les utilisations suivantes.
- La machine peut posséder un disque monté en usine. Assurez-vous que le disque est monté correctement et qu'il est serré de manière fiable avant la première utilisation et toutes les utilisations suivantes.
- Assurez-vous que la tension du secteur correspond à celle indiquée sur la plaquette contenant les données techniques sur l'instrument.
- Vérifiez la position de l'interrupteur. L'appareil doit être toujours branché et débranché du secteur son interrupteur étant en position « OFF ». Si vous branchez l'appareil au secteur son interrupteur étant en position de marche, l'appareil se mettra immédiatement à fonctionner, ce qui crée un danger d'accident.
- Assurez-vous que le câble électrique et sa fiche sont en parfait état. Si le câble d'alimentation est endommagé, il doit être remplacé par un réparateur agréé SIDAMO afin d'éviter les éventuels risques liés à son remplacement.



AVERTISSEMENT : Arrêtez toujours l'appareil électrique et débranchez-le du réseau avant d'effectuer sur celui-ci tout réglage et opération de service ou d'entretien ou lors d'une baisse de la tension dans le réseau d'alimentation.

- Lors de l'utilisation de disques à tronçonner diamantés, veillez à ce que la flèche indiquant le sens de rotation qui se trouve sur le disque diamanté à tronçonner coïncide avec le sens de rotation de l'outil électroportatif (voir la flèche indiquant le sens de rotation qui se trouve sur le carter d'engrenage).
- Assurez-vous que le diamètre et l'épaisseur du disque ne dépassent pas les dimensions mentionnées dans les données techniques. La vitesse périphérique autorisée, indiquée sur le disque, ne doit pas être inférieure à 80 m/s. Les disques doivent être conservés en conformité avec les instructions du fournisseur.
- Si la zone de travail est éloignée de la prise de courant, utilisez une rallonge aussi courte que possible, à section du câble appropriée.
- Vérifiez si la poignée latérale anti-vibration est correctement montée et bien serrée.

MARCHE - ARRET

Démarrage :

- Le glisseur de l'interrupteur rep.7 est pressé dans sa partie arrière, puis il est poussé en avant suivant la direction de la flèche jusqu'à l'enfoncement et le blocage de sa partie frontale.

Arrêt :

- Appuyer sur l'extrémité arrière de l'interrupteur rep.7 et le relâcher; il retrouve automatiquement sa position initiale.

RÉGLAGE ÉLECTRONIQUE DE LA VITESSE DE ROTATION

Pour régler la vitesse de rotation souhaitée, utiliser la molette du variateur électronique rep.8 se trouvant à l'arrière de la meuleuse.

Pour les diverses opérations à effectuer, il est recommandé de sélectionner la vitesse sur la molette du variateur électronique comme suit :

Champs d'application	Position de la molette
1. Ebarbage de matières plastiques à l'aide d'un plateau en caoutchouc ou d'un disque abrasif	A - C
2. Ebarbage du bois et nettoyage de surface laquée ou peinte	B - D
3. Ebarbage de métaux à l'aide d'un plateau en caoutchouc ou d'un disque abrasif	C - F
4. Nettoyage de la rouille à l'aide d'une brosse métallique	D - F
5. Dégrossissage, tronçonnage de métaux ou de pierres	G
6. Polissage à l'aide d'un plateau en plastique et un dispositif de polissage	A - B

CARTER DE PROTECTION DE LA MEULE

 **AVERTISSEMENT** : Le carter de protection à ébarber rep.2.1 ou le carter de protection à tronçonner rep.2.2 (destinées, respectivement, à la meule d'ébarbage rep.4.1 ou au disque de tronçonnage rep.4.2) doit toujours être installé sur la machine !

La poignée latérale anti-vibration sera fixée à gauche ou à droite de la machine, en fonction du confort de l'utilisateur.

CHANGEMENT DE LA MEULE

Débrancher la prise avant toute opération d'entretien ou de réglage de la machine.

La broche rep.1 de la meuleuse est fixée en appuyant sur le bouton rep.9 qui se trouve sur la boîte de réduction.

 **AVERTISSEMENT** : N'appuyez pas sur le bouton rep.9 pendant que la broche tourne.

(Après avoir appuyé sur le bouton, tourner la broche jusqu'à ce qu'il s'enfoncé). Puis, dévisser la bride de serrage rep.5 à l'aide de la clé spéciale fournie avec la machine. Poser la nouvelle meule sur la bride de butée rep.3 avec les inscriptions portées par la meule coté machine et revisser la bride de serrage rep.5 (sa partie plate du côté de la meule) à l'aide de la clé à ergots. Utiliser des rondelles de papier si elles sont fournies avec la meule. Après un changement de disque, laisser la machine fonctionner à vide 1 minute environ avec le nouvel outil. Les disques vibrants ou ne tournant pas rond doivent être remplacés immédiatement.

La brosse en fils de métal rep.10 est vissée directement sur la broche rep.1 à l'aide d'une clé à écrou (vérifier la longueur du filet de la brosse : elle doit être suffisante pour enfermer le filet de la broche).

Les ponçages à feuille abrasive et le polissage sont réalisés avec un plateau en caoutchouc rep.11, auquel sont fixées la feuille abrasive ou la bonnette de

lustrage rep.12. Le plateau souple rep.11 est fixé sur bride de butée rep.3 et vissé avec l'écrou spécial dont il est équipé. Refouler les bords de la corde entre la bonnette et le plateau de polissage en caoutchouc. En cas d'utilisation d'un plateau à bride intercale : visser le plateau directement sur la broche avec une clé à ergots, sans utiliser la bride de serrage rep.5. Le plateau à bride intercale peut être soit une éponge contenant de la résine, soit être élaboré à partir de la mousse de polyuréthane avec une plaque porteuse en plastique. Dans ce cas, la feuille abrasive de ponçage ou la bonnette en peau de mouton sont fixées au plateau en mousse de polyuréthane grâce au système auto-agrippant. Après un changement du plateau, laisser la machine fonctionner à vide 1 minute environ avec le nouvel outil. Les disques vibrants ou ne tournant pas rond doivent être remplacés immédiatement.

MONTAGE DU CARTER DE MEULE (page 2)

Débrancher la prise avant toute opération d'entretien ou de réglage de la machine.

Montage du carter de meule (fig. 1)

- Faire tourner la bague noire en matière plastique (fig. 2a) de façon à ce que la fente S de la bague coïncide avec l'entaille où se loge la dent du levier de verrouillage rep.L.
- Monter le carter dans une position de maniement en veillant (fig. 2a) à ce que les quatre dents de fixation s'engagent dans les quatre rainures sur le siège du roulement (fig. 2b).
- Ouvrir le levier de verrouillage rep.L (fig. 3).
- Presser le carter et tourner-le dans la position de travail désirée (fig. 4).
- Fermer le levier de verrouillage rep.L de façon à ce que le carter soit bien fixé.

Réglage du carter en cours de travail

- Ouvrir le levier de verrouillage rep.L (fig. 3).
- Tourner le carter dans la position de travail désirée.
- Fermer le levier de verrouillage rep.L de façon à ce que le carter soit bien fixé.

Démontage du carter

- Ouvrir le levier de verrouillage rep.L (fig. 3).
- Tourner le carter dans une position de maniement en veillant (fig. 2a) à ce que les quatre dents de fixation s'engagent dans les quatre rainures sur le siège du roulement (fig. 2b).
- Démontez le carter.

POIGNÉE LATÉRALE ANTI-VIBRATION

Avant toute utilisation de la machine, l'utilisateur fixera la poignée latérale anti-vibration à gauche ou à droite, en fonction de son propre confort et de ses habitudes de travail. La poignée latérale anti-vibration de ce modèle est reliée au boîtier de la machine moyennant des dispositifs qui amortissent les vibrations, ce qui protège l'opérateur et réduit sa fatigue engendrée par le travail.

CHANGEMENT DE L'ANGLE DU BOITIER DE LA MACHINE

Pour les travaux de tronçonnage ou pour un meilleur confort de l'utilisateur gaucher, il est possible de modifier la position du corps de la meuleuse de 90° à 180° par rapport à la surface du matériau. Ces modifications doivent être effectuées dans un service après-vente agréé pour outils électriques manuels SIDAMO.

RECOMMANDATIONS

Lors du travail avec un disque à tronçonner, n'exercez pas de pression et ne déplacez pas le disque en dehors de la ligne de coupe. Maintenez un avancement modéré convenant au matériel traité.

Il est important de respecter la direction de coupe. L'avancement de la machine doit être en sens contraire au sens de rotation du disque. Autrement, on risque de provoquer un mouvement incontrôlable du disque hors de la fente (fig.5).

Lors de la coupe de profils et de tubes à section rectangulaire, il est recommandé d'aborder cette coupe du côté le plus petit.

Lors de l'ébarbage, ne pressez pas fortement la machine sur la surface traitée, mais opérez par mouvements progressifs de va-et-vient. Les métaux légers sont traités à l'aide de disques spéciaux. Lors des gros travaux d'ébarbage, les meilleurs résultats sont obtenus à un angle de travail de 30° à 40° entre la meule et la surface traitée. Pour les gros travaux d'ébarbage, il est interdit d'utiliser des disques à tronçonner. L'utilisation de meules d'une épaisseur de plus de 6 mm est déconseillée.

Pour l'exploitation lourde et prolongée utilisé l'outil électroportatif avec la protection contre les surcharges.

Entretien



AVERTISSEMENT : Arrêtez toujours l'appareil et débranchez-le du réseau avant d'effectuer sur celui-ci toute vérification et toute opération d'entretien.

REPLACEMENT DES CHARBONS

L'appareil est doté de charbons qui se déconnectent automatiquement. Lorsque les charbons sont usés, il faut les remplacer les deux à la fois par des charbons d'origine de SIDAMO pour l'entretien de l'appareil dans le cadre de la garantie et en dehors de celle-ci.

EXAMEN GENERAL

Vérifiez régulièrement tous les éléments de fixation pour vous assurer qu'ils sont solidement serrés. Si quelque vis s'est desserrée, resserrez-la immédiatement afin d'éviter tout risque. Si le câble d'alimentation est endommagé, il doit être remplacé par un réparateur agréé SIDAMO afin d'éviter les éventuels risques liés à son remplacement.

NETTOYAGE

Pour assurer un fonctionnement sécurisé, entretenez toujours l'appareil et ses orifices de ventilation propres.

Vérifiez régulièrement si dans les orifices de ventilation du moteur électrique ou autour des commutateurs il n'y a pas de poussière ni de corps étrangers. Utilisez une brosse douce et/ou un jet d'air comprimé pour éliminer la poussière accumulée à ces endroits. Afin de protéger vos yeux, lors des opérations de nettoyage, portez des lunettes de protection.

Si le boîtier de l'appareil a besoin d'être nettoyé, essuyez-le à l'aide d'un chiffon doux humide. Vous pouvez utiliser un produit de nettoyage peu agressif.

Lors du travail dans un milieu saturé de poussière (coupe de pierre), il faut obligatoirement, à la fin de la journée de travail (après 8 heures de travail) nettoyer les orifices de ventilation et le glisseur de la machine, celle-ci marchant au ralenti, à l'aide de l'air comprimé ou en tapotant légèrement la machine à proximité des orifices de ventilation à l'aide d'un objet non métallique (fig. 6a et 6b page 2).



AVERTISSEMENT : Il est interdit d'utiliser de l'alcool, de l'essence ou d'autres solvants. N'utilisez jamais des produits agressifs pour le nettoyage des pièces en matière plastique.



AVERTISSEMENT: Ne pas permettre à de l'eau d'entrer en contact avec l'appareil.

AVIS IMPORTANT ! Afin d'assurer la sécurité du travail avec l'appareil et le fonctionnement fiable de celui-ci, toutes les opérations de réparation, d'entretien et de réglage (y compris la vérification de l'état des charbons et leur remplacement) doivent être effectuées dans les centres d'entretien agréés de SIDAMO avec l'utilisation exclusive de pièces d'origine.

Protection de l'environnement

Votre appareil contient de nombreux matériaux recyclables.

Ce logo indique que les appareils usagés ne doivent pas être mélangés avec d'autres déchets.

Le recyclage des appareils sera ainsi réalisé dans les meilleures conditions, conformément à la Directive Européenne DEEE 2012/19/UE sur les déchets d'équipement électriques et électroniques.

Adressez-vous à votre mairie ou à votre revendeur pour connaître les points de collecte des appareils usagés les plus proches de votre domicile.

Nous vous remercions pour votre collaboration à la protection de l'environnement.



Garantie

Dans le cas d'une prise sous garantie, celle-ci s'effectuera uniquement auprès d'un service après-vente agréé.

L'appareil est garanti 2 ans à compter de sa date d'achat par l'utilisateur. Ne sont pas concernés par la garantie les accessoires et les consommables.

La facture faisant office de bon de garantie est à conserver.

La garantie consiste uniquement à réparer ou remplacer gratuitement les pièces défectueuses ; après expertise du constructeur.

Pour toutes demandes de renseignements ou de pièces concernant l'appareil, toujours mentionner correctement les informations décrites sur la plaque signalétique.

La garantie exclut toute responsabilité pour les dommages occasionnés par l'utilisateur ou par un réparateur non agréé de la société SIDAMO.

La garantie ne couvre pas les dommages consécutifs, directs ou indirects, matériels ou immatériels, causés aux personnes ou aux choses suite aux pannes ou arrêts de l'appareil.

La garantie ne peut être accordée suite à :

- Une utilisation anormale.
- Une manœuvre erronée.
- Une modification électrique.
- Un défaut de transport, de manutention ou d'entretien.
- L'utilisation de pièces ou d'accessoires non d'origine.
- Des interventions effectuées par du personnel non agréé.
- L'absence de protection ou dispositif sécurisant l'opérateur.

Le non-respect des consignes précitées exclut votre appareil de notre garantie.

Les marchandises voyagent sous la responsabilité de l'acheteur à qui il appartient d'exercer tout recours à l'encontre du transporteur dans les formes et délais légaux.

Notes

Lire attentivement les instructions avant d'utiliser la meuleuse angulaire.

SIDAMO retient son droit d'améliorer ses produits et de changer les spécifications sans avis spécial.

Vue éclatée

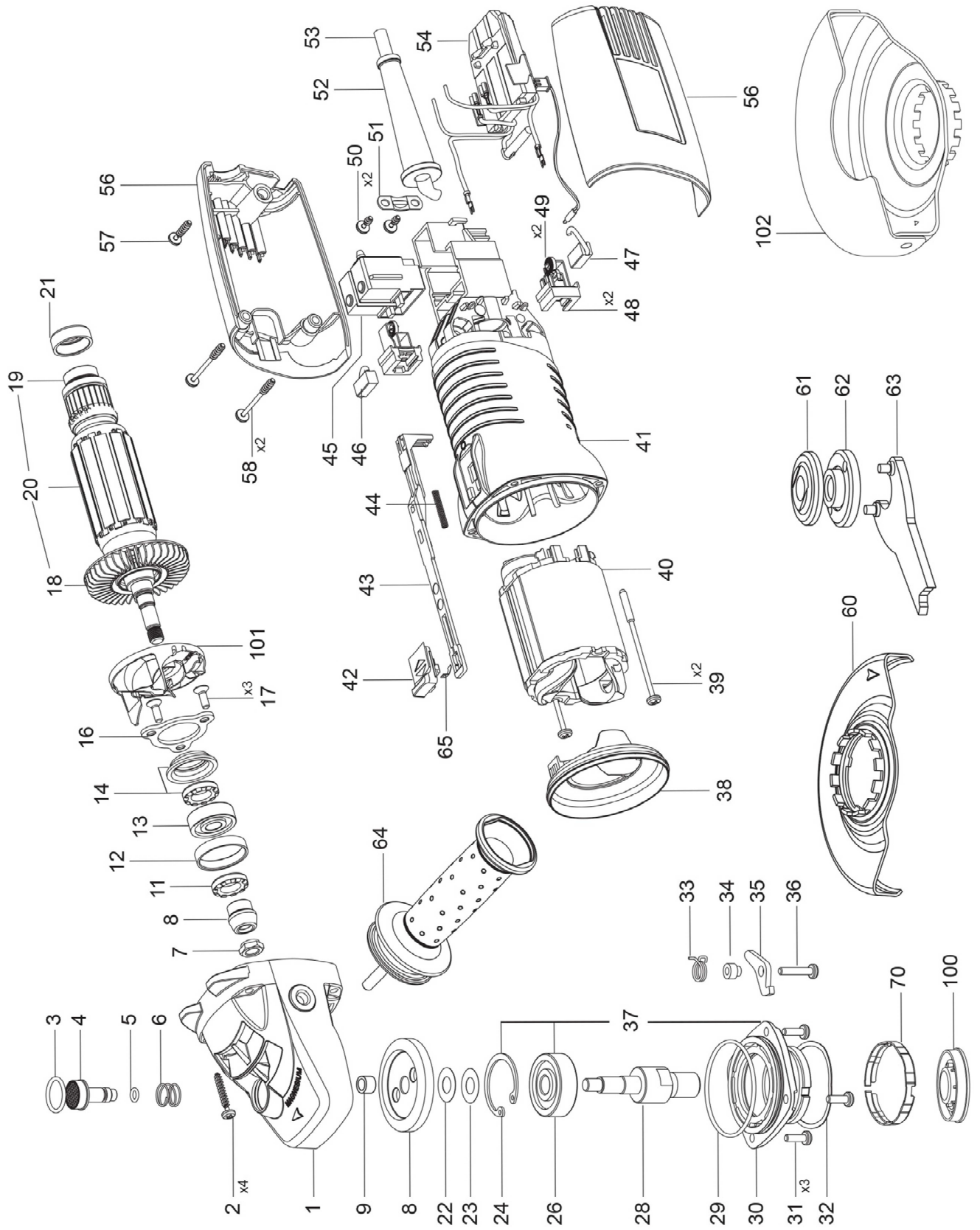

Nomenclature

Repère	Désignation	Quantité
1	BOITIER D'ENGRENAGE	1
2	VIS K 4x25 TORX 20	4
3	JOINT TORIQUE 16x2B	1
4	BOUTON DE BLOCAGE DE LA BROCHE	1
5	JOINT TORIQUE 5x1,5 NBR 70	1
6	RESSORT	1
7	ECROU M8x1	1
8	ENGRENAGE 3,44	1
9	ROULEMENT HK0709	1
11	JOINT D'ETANCHEITE 13,5	1
12	DOUILLE DE GOMME	1
13	ROULEMENT 629 2RSL P63 LDS 18SpA	1
14	ENSEMBLE RONDELLE PROFILEE	1
16	COUVERCLE DE ROULEMENT	1
17	VIS M4x12	3
18	VENTILATEUR	1
19	ROULEMENT 626 2RSL	1
20	INDUIT COMPLET	1
21	DOUILLE DE GOMME	1
22	RONDELLE D'ECARTEMENT	1
23	RONDELLE D'ECARTEMENT	1
24	BAGUE DE FIXATION A35-1D	1
26	ROULEMENT 6300-2RS	1
28	BROCHE	1
29	JOINT TORIQUE 50x2B	1
30	LOGEMENT DE ROULEMENT	1
31	VIS H2-M4x12	3
32	RESSORT	1
33	RESSORT	1
34	DOUILLE	1
35	LEVIER DE VERROUILLAGE	1
36	VIS H2-M4x20	1
37	ENSEMBLE LOGEMENT DE ROULEMENT	1
38	BAGUE DE GUIDAGE DE JEU L50-55	1
39	VIS 3,9x69	2
40	STATOR COMPLET	1
41	CARTER MOTEUR	1
42	INTERRUPTEUR « MARCHE/ARRET »	1
43	GUIDE LEVIER	1
44	RESSORT 0,4x4x25	1
45	INTERRUPTEUR PS8	1
46	CHARBON	1
47	CHARBON AVEC RUPTEUR	1
48	ENSEMBLE PORTE-CHARBON	2
49	RESSORT HELICOÏDAL	2
50	VIS K 4x9.5 TORX 20	2
51	CROCHET DE CABLE D'ALIMENTATION ELECTRIQUE	1
52	GAINE DE PROTECTION DU CABLE D'ALIMENTATION ELECTRIQUE	1
53	CABLE D'ALIMENTATION ELECTRIQUE AVEC PRISE	1
54	VARIATEUR ELECTRONIQUE	1
56	ENSEMBLE CAPOT VARIATEUR ELECTRONIQUE	1
57	VIS K 4x18 TORX 20	1
58	VIS K 4x37/25 TORX 20	2
60	CARTER DE PROTECTION A EBARBER Ø125	1
61	BRIDE DE BUTEE	1
62	BRIDE DE SERRAGE	1
63	CLE	1
64	POIGNEE LATERALE ANTI-VIBRATION	1
65	RESSORT	1
70	BAGUE S	1
100	RONDELLE SPECIALE	1
101	BAGUE DE GUIDAGE DE JEU	1
102	CARTER DE PROTECTION A TRONÇONNER Ø125	1

DECLARATION C E DE CONFORMITE « ORIGINALE »

Le (Constructeur/Importateur) soussigné :

SIDAMO

Z.I. DES GAILLETROUS - 41260 LA CHAUSSÉE-SAINT-VICTOR

Déclare que la machine neuve ci-après :

- Désignation : MEULEUSE ANGULAIRE
- Marque : **SIDAMO**
- Modèle : MA125 AV12
- Référence : 20804001
- N° de série : entre 2018-W01-00001 et 2019-W52-99999

Est conforme aux exigences essentielles de sécurité qui lui sont applicables :

- Directive Machine 2006/42/CE
- Directive Compatibilité Electromagnétique 2014/30/UE
- Directive RoHS-2 2011/65/UE

Est conforme aux normes harmonisées appliquées :

- EN 60745-1
- EN 60745-2-3
- EN 55014-1
- EN 55014-2
- EN 61000-3-2
- EN 61000-3-3
- EN 50581

Fait à la Chaussée-Saint-Victor
Le 01/2018



JÉRÔME GERMAIN
Directeur Général

Personne autorisée à constituer le dossier technique :

- M. GERMAIN - SIDAMO - Z.I. DES GAILLETROUS - 41260 LA CHAUSSÉE-SAINT-VICTOR

<p>SIDAMO OUTILS & SERVICES TECHNIQUES</p> <p>Siège social - Livraison : Z.I. DES GAILLETROUS - 41260 LA CHAUSSÉE-SAINT-VICTOR Adresse postale : Z.I. DES GAILLETROUS - CS 53404 - 41034 BLOIS CEDEX Tél : 02 54 90 28 28 - Fax : 0 897 656 510 - Mail : sidamo@sidamo.com - www.sidamo.com Entreprise certifiée ISO 9001 - ISO 14001</p>	<p>SERVICE UTILISATEUR Tél : 02 54 74 02 16</p>
<p>Dans le souci constant d'améliorer la qualité de ses produits, SIDAMO se réserve le droit d'en modifier les caractéristiques. Les informations, les photos, les vues éclatées et les schémas contenus dans ce document ne sont pas contractuels.</p>	<p>Edition février 2018 Notice MA125AV12</p>